

夹持直径：φ4~φ12



[ 细长型 ]



夹持直径  
φ4~

● 型号说明

HSK-E25 - SRC 4 S - 45

- HSK基础柄
- 热装刀柄
- 夹持直径
- 细长型
- L尺寸

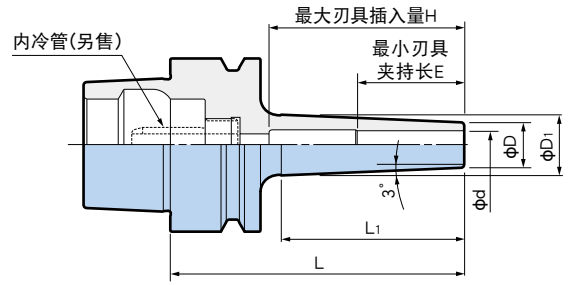

E型 (DIN 69893-5)

型号	夹持直径 φd	φD	φD <sub>1</sub>	L	L <sub>1</sub>	最大刀具插入量 H	最小刀具夹持长 E	质量 (kg)			
HSK-E25-SRC 4S-45 ※	4	7	10	45	29	18	16	0.06			
-SRC 6S-60	6	10	15	60	46	46	26	0.08			
-SRC 8S-60	8	13	18		48			0.10			
HSK-E32-SRC 4S-60 ※	4	7	10		60			33	43	16	0.14
-SRC 6S-60	6	10	13.5	34		0.15					
-SRC 8S-60	8	13	16.5	36		32	0.16				
-SRC10S-60	10	16	20				37	0.18			
-SRC12S-60	12	19	23				35	0.19			
HSK-E40-SRC 4S-60 ※	4	7	10	75		34	52	26			0.22
-SRC 6S-75	6	10	15		49	56			32	0.24	
-SRC 8S-75	8	13	18							36	0.26
-SRC10S-75	10	16	21							37	0.29
-SRC12S-75	12	19	24		35	0.31					

1. 请使用柄径公差在h6以内的硬质合金刀具。
2. 有内冷孔，可中心内冷。
3. 夹持长E表示最小刀具夹持长。
4. 不附带内冷管。



《有可能出现与热装机不匹配的情况。请通过热装机使用说明书进行确认。》

HSK E型 热缩刀柄·一般刀柄



● 型号说明

HSK-E40 - FMA 25.4 - 50

- HSK基础柄
- 面铣刀柄 A 型
- 安装部外径
- L尺寸

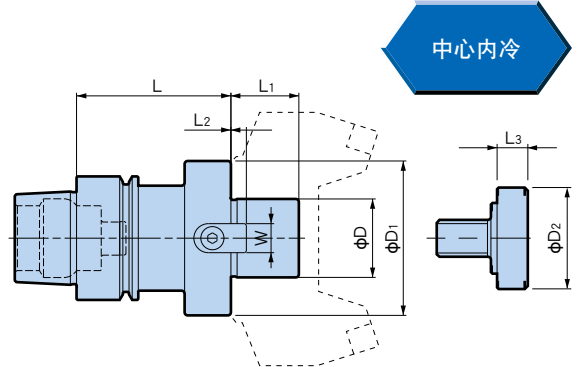

E型 (DIN 69893-5)

型号	φD	φD <sub>1</sub>	L	L <sub>1</sub>	L <sub>2</sub>	W	φD <sub>2</sub>	L <sub>3</sub>	紧固螺栓	质量 (kg)
HSK-E40-FMA25.4-50	25.4	50	50	22	5	9.5	22	10	MBA-M12	0.62

1. 附带紧固螺栓。
2. 无法安装内冷管。